

## GUIDE D'UTILISATION

**DECLARATION « CE » DE CONFORMITE  
« EC » DECLARATION OF CONFORMITY  
Directive R&TTE 1999/5/CE**

**NUM'AXES**

déclare que / declares that

le collier d'éducation / the training collar

**EXPERT 600**

satisfait à toutes les dispositions de la Directive N° 1999/5/CE du 07/04/99 du Conseil Européen  
complies to all dispositions of the European Council Directives below N° 1999/5/CE

et est conforme aux normes suivantes / and complies with standards below:

ETSI EN 300 220



**NUM'AXES**

745 rue de la Bergeresse - Z.A.C. des Aulnaies - BP 30157  
45161 OLIVET CEDEX - FRANCE  
Tél. + 33 (0)2 38 63 36 56 / Fax + 33 (0)2 38 63 31 00

### AVERTISSEMENT

Tout porteur d'appareil individuel d'assistance cardiaque (stimulateur cardiaque, pacemaker ou défibrillateur) est invité à prendre les précautions d'usage dans l'utilisation du produit EXPERT 600.

Cet appareil émet des champs magnétiques statiques (aimant situé dans la télécommande) ainsi que des ondes électromagnétiques hautes fréquences (fréquence = 869 Mhz, puissance Maxi d'émission = 300 mW).

Cet appareil répond à la norme européenne ETSI EN 300 220.

Nous vous remercions d'avoir choisi un appareil de la gamme NUM'AXES.

Avant d'utiliser l'ensemble EXPERT 600, lisez attentivement les explications de ce guide que vous conserverez pour toute référence ultérieure.

**Avant la mise en place du collier EXPERT, il est recommandé de faire examiner votre chien par un vétérinaire afin de vérifier qu'il n'y a pas de contre-indications.**

**Vérifiez régulièrement le cou de votre chien car les frottements répétés des électrodes sur la peau peuvent parfois provoquer des irritations. Dans ce cas, retirez-lui le collier jusqu'à leur disparition complète.**

**Commencez toujours par le niveau de stimulation le plus faible et déterminez le niveau d'intensité à partir duquel votre chien réagit en augmentant progressivement.**

**N'hésitez pas à faire appel aux conseils d'un dresseur professionnel pour un dressage adapté à votre chien.**

Composition de l'ensemble EXPERT 600 .....	2
Présentation du produit .....	3
Première mise en service .....	4
Charger la batterie du collier EXPERT	
Mettre en/hors service la télécommande	
Mettre en/hors service le collier	
Codage de la télécommande et du collier	
Reprogrammer un collier	
Utilisation de la télécommande .....	6
Usure/remplacement de la pile de la télécommande .....	7
Usure/recharge de la batterie du collier .....	8
Changement des électrodes .....	8
Vérification de votre EXPERT 600 .....	8
Pour obtenir les meilleures performances .....	8
Ajustement du collier .....	8
L'initiation au collier d'éducation .....	9
La différence entre la stimulation « continue » et la stimulation « flash » .....	9
Précautions d'emploi .....	9
Entretien .....	9
En cas de dysfonctionnement .....	10
Caractéristiques techniques .....	10
Garantie .....	11
Conditions de garantie .....	11
Accessoires .....	11
Collecte et recyclage de votre appareil en fin de vie .....	11

• **Composition de l'ensemble EXPERT 600**

- un collier EXPERT équipé d'une batterie rechargeable et d'électrodes courtes
- une sangle
- un chargeur pour le collier
- une télécommande EXPERT 600 équipée d'une pile lithium 3 Volts CR2
- une clé magnétique (aimant)
- une lampe néon de test
- un jeu d'électrodes longues
- une dragonne
- ce guide d'utilisation

• **Présentation du produit**

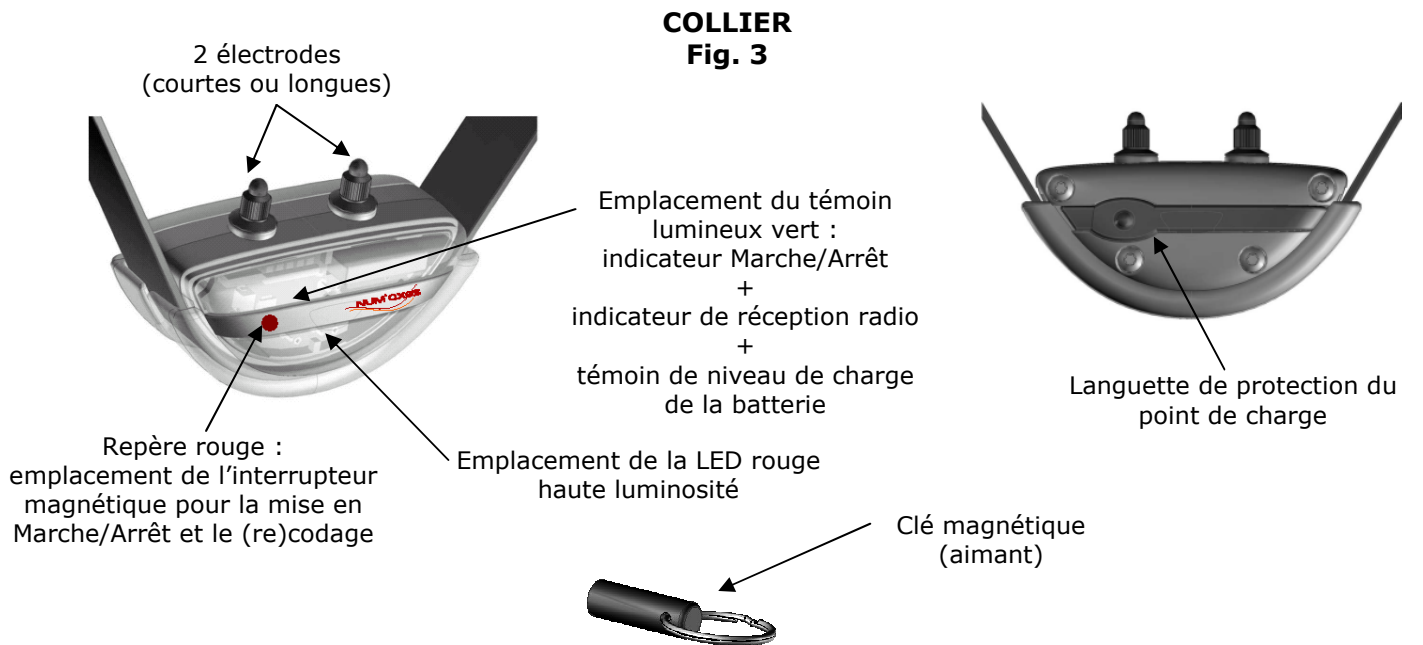
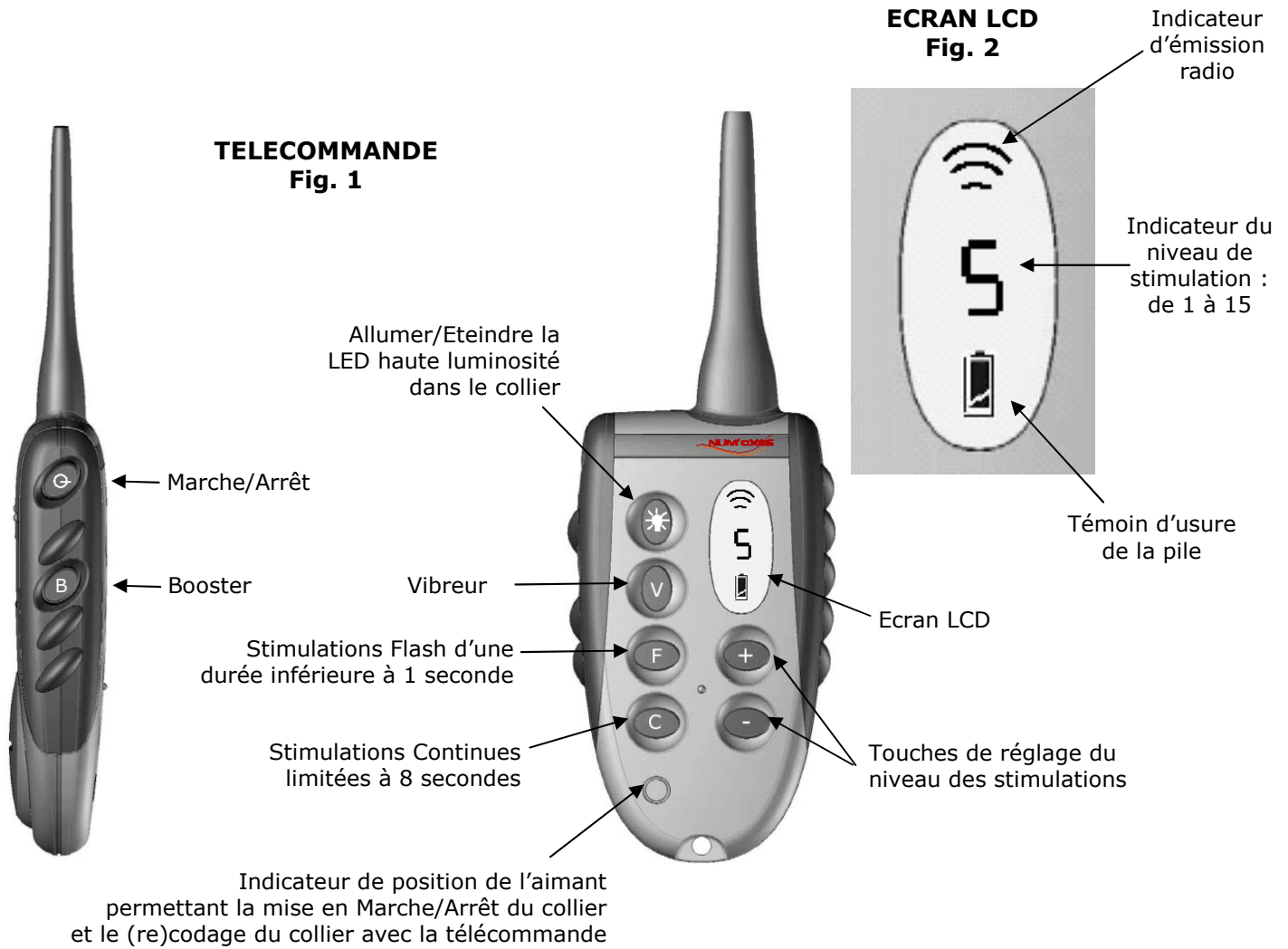

- **Première mise en service**

- **Charger la batterie du collier EXPERT**

Pour charger votre collier, veuillez procéder de la façon suivante :

- connectez le chargeur à une prise secteur murale
- connectez le cordon d'alimentation au collier, après quelques secondes, le témoin lumineux vert du collier clignote (double clignotement)
- une fois la batterie chargée, le témoin lumineux vert du collier s'éteint
- déconnectez le collier du cordon d'alimentation et remplacez la languette de protection du point de charge
- déconnectez le chargeur de la prise secteur murale



**Faire une charge complète avant la 1<sup>ère</sup> utilisation.**

Une charge complète prend environ 3 heures.

Vous pouvez vous procurer un **chargeur de voiture** auprès de NUM'AXES ou de votre distributeur.

- **Mettre en/hors service la télécommande**

La pile est déjà présente dans la télécommande lorsque vous achetez le produit.

- **Mise en service** : appuyez fermement pendant au moins une seconde sur le bouton Marche/Arrêt  situé sur le côté de la télécommande. Des indications apparaissent sur l'écran LCD.
- **Mise hors service** : appuyez fermement pendant au moins une seconde sur le bouton Marche/Arrêt  situé sur le côté de la télécommande. L'écran LCD s'éteint.

**Pour préserver la pile, il est recommandé de mettre hors service la télécommande dès que vous ne l'utilisez plus.**

- **Mettre en/hors service le collier**

Le collier peut être mis en/hors service avec la clé magnétique ou avec la télécommande.

❖ **Mettre en/hors service le collier avec la clé magnétique**

- **Mise en service** : mettez en contact la clé magnétique avec le repère rouge du collier (en faisant légèrement dépasser la clé magnétique au dessus de la barre métallique) pendant une durée de **1 seconde** (cf. Fig. 4). Le témoin lumineux vert du collier s'allume puis clignote : le collier EXPERT est en **Marche**.
- **Mise hors service** : mettez en contact la clé magnétique avec le repère rouge du collier (en faisant légèrement dépasser la clé magnétique au dessus de la barre métallique du collier) pendant une durée de **1 seconde** (cf. Fig. 4). Le témoin lumineux vert du collier clignote rapidement puis s'éteint : le collier EXPERT est à l'**Arrêt**.

**Pour préserver la batterie, il est recommandé de mettre hors service le collier dès que vous ne l'utilisez plus.**



**Fig. 4**

Mise en/hors service du collier récepteur à l'aide de la clé magnétique

## ❖ Mettre en/hors service le collier avec la télécommande

Un aimant situé dans la télécommande permet de mettre en ou hors service le collier EXPERT.

- **Mise en service** : mettez en contact l'indicateur de position de l'aimant situé sur la face avant de la télécommande avec le repère rouge du collier pendant une durée de **1 seconde** (cf. Fig. 5). Le témoin lumineux vert du collier s'allume puis clignote : le collier EXPERT est en **Marche**.
- **Mise hors service** : mettez en contact l'indicateur de position de l'aimant situé sur la face avant de la télécommande avec le repère rouge du collier pendant une durée de **1 seconde** (cf. Fig. 5). Le témoin lumineux vert du collier clignote rapidement puis s'éteint : le collier EXPERT est à l'**Arrêt**.

**Pour préserver la batterie, il est recommandé de mettre hors service le collier dès que vous ne l'utilisez plus.**



**Fig. 5**

Mise en/hors service du collier récepteur à l'aide de la télécommande

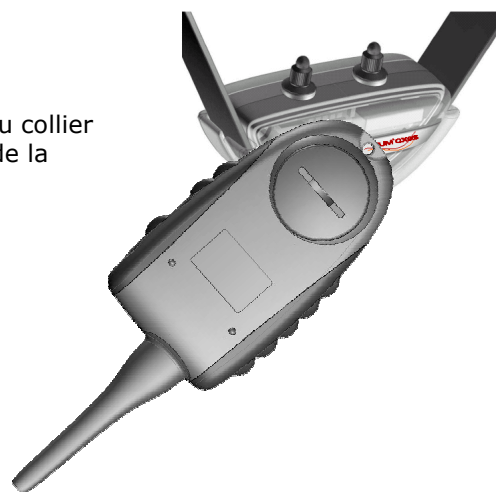

### ▪ Codage de la télécommande et du collier

Le codage de la télécommande avec le collier permet de coupler votre télécommande avec le collier fourni.

**IMPORTANT** : avant de débuter le codage (première mise en service du collier ou recodage), assurez-vous qu'aucune autre personne proche de vous n'utilise son EXPERT 600 ou tout autre produit de la gamme NUM'AXES : votre collier pourrait enregistrer le code d'une télécommande voisine. Si cela se produit, procédez à un recodage de la télécommande avec le collier.

### PROCEDURE DE CODAGE LORS DE LA 1<sup>ère</sup> MISE EN SERVICE

1. Mettre en service la télécommande : appui prolongé d'une seconde sur le bouton Marche/Arrêt .
2. Mettre en service le collier : mettre en contact l'indicateur de position de l'aimant situé sur la face avant de la télécommande avec le repère rouge du collier pendant 1 seconde (cf. Fig. 5).
3. Eloigner la télécommande du collier.
4. Appuyer sur la touche **V** (vibreur) de la télécommande. Le collier vibre, il est **codé** avec votre télécommande.

### PROCEDURE DE RECODAGE (pour tous les codages autres que celui effectué lors de la 1<sup>ère</sup> mise en service)

1. Mettre en service la télécommande : appui prolongé d'une seconde sur le bouton Marche/Arrêt .
2. Collier **en position « hors service » (voyant éteint)** : mettre en contact l'indicateur de position de l'aimant situé sur la face avant de la télécommande avec le repère rouge du collier **pendant 6 secondes consécutives**. Le témoin lumineux du collier s'allume en vert fixe puis s'éteint.
3. Eloigner la télécommande du collier.
4. Appuyer sur la touche **V** (vibreur) de la télécommande. Le collier vibre, il est **recodé** avec votre télécommande.

## ▪ Reprogrammer un collier

Vous pouvez recoder votre collier **indéfiniment, soit avec la même télécommande, soit avec une nouvelle télécommande de la gamme EXPERT** (cf. § procédure de recodage).

### **ATTENTION :**

Le collier EXPERT n'est pas compatible avec les télécommandes de la gamme CANICOM.  
Le collier CANICOM n'est pas compatible avec les télécommandes de la gamme EXPERT.

## • Utilisation de la télécommande

La télécommande EXPERT 600 est conçue pour piloter 1 collier.

### ❖ **Touche V : vibreur**

L'appui sur la touche **V** (vibreur) vous permet de commander à distance des vibrations sur le collier. Il n'y a pas de limitation de temps de cette fonction : des vibrations sont émises tant que vous appuyez sur cette touche.

Un symbole d'émission  apparaît sur l'écran LCD de la télécommande. Le voyant du collier passe du vert clignotant au vert fixe pendant toute la durée d'appui sur cette touche.

Il est possible d'utiliser les vibrations de plusieurs façons en fonction de la méthode de dressage utilisée.  
Elles peuvent :

- servir à avertir le chien de son erreur,
- attirer son attention à distance, ...

**Il est très important de les utiliser toujours de la même façon afin de ne pas perturber votre chien.**

### ❖ **Touche F : stimulations flash**

L'appui sur la touche **F** vous permet de mettre en garde à distance votre chien par l'envoi de stimulations délivrées de façon brève par les deux électrodes du collier pendant une durée définie de moins d'une seconde.

Un symbole d'émission  apparaît sur l'écran LCD de la télécommande. Le voyant du collier passe du vert clignotant au vert fixe le temps de la sanction.

### ❖ **Touche C : stimulations continues**

L'appui sur la touche **C** vous permet de mettre en garde à distance votre chien par l'envoi de stimulations délivrées de façon continue par les deux électrodes du collier pendant une durée équivalente à la durée de l'appui sur ce bouton, mais **limitée à 8 secondes maximum**.

Un symbole d'émission  apparaît sur l'écran LCD de la télécommande. Le voyant du collier passe du vert clignotant au vert fixe le temps de la sanction.

Si vous appuyez plus de 8 secondes sur la touche **C**, le symbole  apparaît sur l'écran de la télécommande et votre collier EXPERT se met obligatoirement en sécurité pendant quelques secondes puis il redémarre normalement.

### ❖ **Touche B : booster**

L'appui sur la touche **B** (booster) vous permet de stopper à distance votre chien instantanément par l'envoi de stimulations d'un niveau que vous aurez défini comme étant efficace immédiatement. Cela vous évite d'avoir à passer par les touches « + » et « - ». Ces stimulations sont délivrées de façon continue par les deux électrodes du collier pendant une durée équivalente à la durée de l'appui sur cette touche mais **limitée à 8 secondes maximum**.

Si vous appuyez plus de 8 secondes sur la touche **B** (booster), le symbole  apparaît sur l'écran de la télécommande et votre collier EXPERT se met obligatoirement en sécurité pendant quelques secondes puis il redémarre normalement.

Pour configurer la touche **B** (booster), procédez de la façon suivante :

- sélectionnez le niveau de stimulation 1
- appuyez sur la touche « - » jusqu'à ce que l'indicateur du niveau de stimulation clignote sur l'écran LCD
- appuyez sur les touches « + » et « - » pour modifier le niveau de stimulation
- appuyez sur la touche **B** (booster) pour valider le niveau choisi

## ❖ Touches « + » et « - » : réglage du niveau des stimulations

Les touches « + » et « - » permettent de régler très rapidement le niveau d'intensité des stimulations délivrées par le collier. 15 niveaux de stimulations sont disponibles.

Niveau 1 : stimulation très faible – Niveau 15 : stimulation forte

**Commencez toujours par le niveau de stimulations le plus faible.**

## ❖ Touche : LED haute luminosité

L'appui sur la touche  vous permet de déclencher à distance le clignotement d'une LED haute luminosité rouge sur le collier pendant une durée définie d'environ 8 minutes.

Un nouvel appui sur la touche  avant que les 8 minutes soient écoulées permet d'éteindre la LED.

## • Usure/remplacement de la pile de la télécommande

En cas d'usure de la pile, les performances de la télécommande (portée radio) se trouvent diminuées. Ne tardez pas à la remplacer.

Pour pouvoir contrôler la pile, mettez en service votre télécommande et observez le témoin d'usure de pile affiché sur l'écran LCD.

Les divers symboles de cet indicateur ont les significations suivantes :

 la pile est en bon état

 la pile est faible : prévoyez sans tarder une pile de rechange

 la pile est usagée : votre EXPERT 600 se met en sécurité, le système se bloque. Vous devez remplacer la pile.

**NUM'AXES vous recommande d'utiliser des piles de même modèle et de même marque que celles qui vous ont été fournies lors de l'achat de votre produit. Des piles d'autres marques pourraient ne pas fonctionner ou ne pas être totalement compatibles avec votre produit.**

**Vous pouvez vous procurer les piles adéquates auprès de NUM'AXES ou de votre distributeur.**

Pour changer la pile, procédez de la façon suivante :

- au dos de la télécommande, ouvrez la trappe à pile à l'aide d'une pièce de monnaie (cf. Fig. 6)
- enlevez la pile usagée
- insérez la pile neuve (lithium 3V CR2) en respectant la polarité indiquée près du logement de la pile
- repositionnez le joint d'étanchéité dans la télécommande avant de replacer la trappe à pile (cf. Fig. 6)
- revissez la trappe à pile
- vérifiez le bon fonctionnement de la télécommande

Fig. 6



Dévissez la trappe à pile à l'aide d'une pièce de monnaie en faisant  $\frac{1}{4}$  de tour dans le sens de la flèche puis inclinez légèrement la pièce pour soulever la trappe

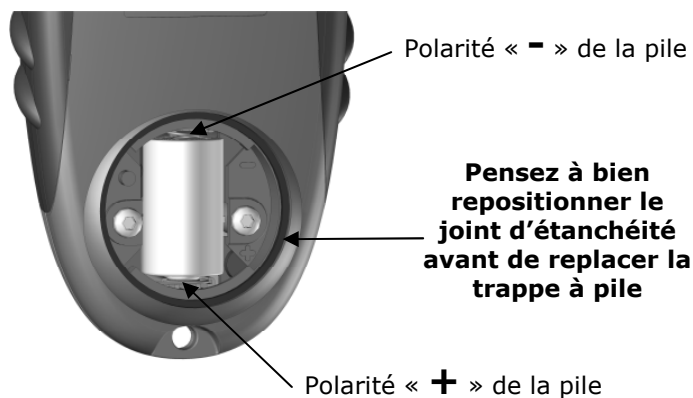

### ATTENTION

Respectez bien les polarités

## • Usure/recharge de la batterie du collier

Pour contrôler l'état de la batterie du collier, observez le témoin lumineux vert de mise en/hors service situé en façade du collier :

- la batterie est suffisamment chargée : clignotement vert lent
- la batterie est faible : clignotement vert rapide

Quand un niveau de charge trop faible est atteint, le produit se met en sécurité, il est hors service. Rechargez la batterie en suivant la procédure indiquée au § Charger la batterie du collier EXPERT.

## • Changement des électrodes

Deux jeux d'électrodes de longueurs différentes sont livrés d'origine. La longueur des électrodes doit être suffisante pour faire un bon contact avec la peau du chien et que le collier fonctionne correctement.

Si votre chien a des poils longs et que les électrodes courtes montées en usine ne conviennent pas, remplacez-les par les électrodes longues fournies avec les accessoires. **Un serrage modéré à la main sans outil est suffisant (ne pas utiliser de clé).**

Vous pouvez vous procurer des **électrodes extra-longues** auprès de NUM'AXES ou de votre distributeur.

## • Vérification de votre EXPERT 600

Vous pouvez à tout moment vérifier le bon fonctionnement de votre ensemble EXPERT 600 de la façon suivante :

- Avant d'effectuer cette opération, assurez-vous que votre collier est en position « arrêt » (témoin lumineux vert éteint).
- Vous pouvez alors placer chaque fil de la lampe néon test sous chacune des électrodes (en les dévissant puis en les revissant de façon à pincer les fils de la lampe test sous les électrodes).
- Mettez la télécommande et le collier en marche.
- Appuyez sur la touche **F** ou **C** de la télécommande et modifiez le niveau d'intensité des stimulations : la lampe test s'allume avec plus ou moins d'intensité lumineuse. Votre appareil est en parfait état de fonctionnement.

## • Pour obtenir les meilleures performances

Les consignes de dressage que vous adressez à votre chien sont transmises de la télécommande vers le collier par des ondes radio.

Ces ondes radio sont sensibles et « portent » à une distance pouvant atteindre 600 mètres environ (distance variable selon l'environnement et le relief dans lequel vous évoluez).

**Les performances de votre EXPERT 600 seront optimales si vous respectez les recommandations suivantes :**

- Pour obtenir une portée radio satisfaisante, tenez votre télécommande de façon à bien dégager l'antenne.
- Orientez toujours le collier autour du cou du chien de la façon suivante : le repère rouge du Marche/Arrêt est visible, il n'est pas en contact avec le poitrail du chien.
- Contrôlez l'état de la pile de la télécommande et de la batterie du collier avant d'utiliser l'appareil et remplacez ou rechargez-la dès que le niveau de charge est faible.
- Les performances de la pile et de la batterie se dégradent sous des températures inférieures à 0°C. Gardez si possible votre télécommande au chaud (par exemple dans une poche intérieure) avant de l'utiliser.

## • Ajustement du collier

La sangle doit être ajustée de façon à ce que les électrodes soient bien en contact avec la peau du chien.

- **Si la sangle est trop lâche, le collier ne fonctionnera pas correctement. De plus, il risque de bouger et les frottements répétés peuvent irriter la peau de votre chien.**
- **Si la sangle est trop serrée, le chien aura des difficultés à respirer.**

Evitez de laisser le collier positionné au même endroit pendant plusieurs heures d'affilées car cela peut causer des irritations. Si votre chien doit porter le collier pendant de longues périodes, changez en régulièrement l'emplacement autour de son cou.

**Ne laissez pas le collier plus de 8 heures par jour au cou de votre animal et profitez de la pose ou du retrait du collier pour vérifier qu'il n'a aucun signe d'irritation.**

## • L'initiation au collier d'éducation

- La période d'initiation peut commencer sur un jeune chien âgé d'au moins 6 mois et ayant reçu une éducation de base composée des rudiments de dressage : « assis », « couché » ainsi qu'un rappel minimum.
- Nous vous recommandons de ne pas mettre le collier sur un chien en mauvaise santé (problèmes cardiaques, épilepsie et autres) ou ayant des troubles du comportement.
- Une période d'adaptation au collier est nécessaire : au début, mettez le collier au cou de votre chien lors de vos sorties mais sans l'utiliser afin qu'il s'y habitue.
- Ne brûlez pas les étapes pour une éducation positive et sereine :
  - Choisissez un terrain familier où votre chien a l'habitude de travailler.
  - **Déterminez le niveau de stimulation à partir duquel votre chien réagit en commençant par le niveau d'intensité le plus faible et augmentez progressivement.**
  - Choisissez le bon moment pour envoyer des vibrations ou des stimulations : c'est-à-dire au moment précis où il commet la faute et non après.
  - Encouragez votre chien par des caresses, des flatteries verbales : il comprendra plus rapidement et sa volonté d'obéir ne fera que s'accroître.
- N'hésitez pas à faire appel aux conseils d'un dresseur professionnel pour un dressage adapté à votre chien.

## • La différence entre stimulation « continue » et stimulation « flash »

Ces deux fonctions présentent un intérêt certain : celui de pouvoir moduler et s'adapter à chaque animal en fonction de chaque situation.

### ▪ **La stimulation continue**

Cette fonction est généralement à utiliser pour une leçon sur un terrain familier pour le chien (au départ). Du fait de sa durée, l'utilisateur doit toujours utiliser la plus faible intensité possible quitte à jouer sur la durée de façon à ce que le chien ait le temps d'assimiler.

### ▪ **La stimulation flash**

C'est le rappel à l'ordre. De faible intensité, elle sert à attirer l'attention de votre animal qui ressent un léger désagrément au moment même où il commet la faute.

## • Précautions d'emploi

- **Le collier EXPERT est un produit parfaitement étanche à l'immersion.** Votre chien peut traverser les cours d'eau sans souci.
- **La télécommande est étanche à l'immersion de courte durée.**
- Nous déconseillons le port d'une médaille, d'un collier métallique ou de tout autre collier quand votre chien porte son collier d'éducation et d'aide au dressage EXPERT.
- Évitez d'approcher la télécommande trop près d'objets sensibles aux champs magnétiques : celle-ci intègre un aimant permanent qui risquerait de les endommager de façon irréversible.
- Prenez soin de ne pas stocker ou ranger l'appareil dans des endroits exposés à une température élevée.
- Dans le cas d'une non utilisation prolongée supérieure à trois mois environ (exemple fin de période de chasse), il est recommandé de retirer la pile de la télécommande.
- La pile doit être changée tous les 2 ans même si l'appareil n'a pas été utilisé pendant de longues périodes.
- Ne laissez jamais de pile usagée dans la télécommande : elle peut fuir et endommager votre produit.
- **En aucun cas vous ne devez ouvrir le boîtier de votre collier EXPERT, vous risquez d'endommager certains composants et de compromettre l'étanchéité de votre produit. De plus, cette manipulation aura pour effet d'annuler votre garantie.**
- Ne laissez pas votre ensemble EXPERT 600 à la portée des enfants. Ne le considérez pas comme un jouet pour vos enfants ou vous-même.

## • Entretien

Évitez d'utiliser des liquides volatils tels que diluant ou benzine pour nettoyer l'appareil. Essuyez-le avec un linge doux trempé d'une solution détergente neutre.

Il est recommandé de graisser le joint de la trappe à pile de la télécommande une fois par an.

Il est recommandé de changer le joint de la trappe à pile de la télécommande une fois par an.

• **En cas de dysfonctionnement**

Avant d’attribuer une panne à l’appareil, prenez soin de relire ce guide et **assurez-vous que le problème n’est pas dû à une pile ou une batterie faible ou à des erreurs d’utilisation.**

En cas de problème, procédez à un recodage du collier (cf. § procédure de recodage).

Si le problème persiste, appelez le **service après-vente NUM’AXES au 02 38 63 64 40.**

Avec l’aide de nos techniciens, de nombreux problèmes peuvent être résolus par téléphone. Selon l’ampleur du dysfonctionnement, vous devrez peut-être retourner votre produit au service après-vente NUM’AXES afin qu’il soit réparé et testé.

**Ne retournez pas votre produit à votre distributeur.**

**Retournez-le à l’adresse suivante :**

**NUM’AXES  
ZAC des Aulnaies  
745 rue de la Bergeresse – BP 30157  
45161 OLIVET CEDEX**

Pour toutes réparations, le service après-vente NUM’AXES a impérativement besoin :

- de votre produit complet
- de la preuve d’achat (facture ou ticket de caisse)

Si vous omettez l’un de ces éléments, le service après-vente NUM’AXES vous facturera la réparation.

Une somme forfaitaire de 25 € TTC sera facturée en cas de retour SAV non justifié (par exemple pile hors service ou mise en place dans le mauvais sens, batterie déchargée, codage ou recodage télécommande/collier non effectué).

• **Caractéristiques techniques**

	<b>Télécommande</b>	<b>Collier</b>
Alimentation	1 pile lithium 3 V type CR2	Batterie Lithium Polymère rechargeable intégrée
Autonomie	3 600 déclenchements d’une durée de 5 secondes ou 144 000 déclenchements en mode flash	Vibreur en continu : 1 h 30 LED haute luminosité (clignotement) : 18 h Stimulation faible en continu : 5 h Stimulation forte en continu : 35 min
Fréquence (Puissance)	869,525 MHz (300 mW)	869,525 MHz
Antenne	souple	Intégrée
Portée radio	600 m environ	
Étanchéité	Étanche à l’immersion de courte durée	Étanche à l’immersion
Sécurité et codage radio	Assurés par microcontrôleur	Assurés par microcontrôleur
Témoin d’usure de la pile ou de la batterie	Par indicateur sur écran LCD	Par voyant lumineux
Niveaux de stimulation	15	
Température d’utilisation	Entre - 10°C et + 55°C	Entre - 10°C et + 55°C
Dimensions	115 mm x 66 mm x 24 mm	35 mm x 76 mm x 35 mm
Poids (avec la pile ou la batterie intégrée)	110 g	60 g (sans la sangle) Sangle réglable à l’encolure de 20 à 50 cm

## • **Garantie**

NUM'AXES garantit le produit contre les défauts de fabrication pendant les 2 années qui suivent l'acquisition. Les frais de transport aller-retour du produit sont à la charge exclusive de l'acheteur.

## • **Conditions de garantie**

1. La garantie sera assurée uniquement si la preuve d'achat (facture ou ticket de caisse) est présentée sans rature à NUM'AXES.
2. Cette garantie ne couvre aucun des points suivants :
  - le renouvellement de la pile ou de la batterie
  - le remplacement de la sangle
  - les risques de transport directs ou indirects liés au retour du produit chez NUM'AXES
  - l'endommagement du produit résultant :
    - de la négligence ou faute de l'utilisateur
    - d'une utilisation contraire aux instructions ou non prévue
    - de réparations faites par des réparateurs non agréés
  - la perte ou le vol
3. Si le produit est reconnu défectueux, NUM'AXES le réparera ou l'échangera selon son choix.
4. NUM'AXES garantit le délai d'intervention de 48 heures (hors délais postaux).
5. NUM'AXES ne pourra être tenu pour responsable des dommages qui pourraient résulter d'une mauvaise utilisation ou d'une panne du produit.
6. NUM'AXES se réserve le droit de modifier les caractéristiques de ses produits en vue d'y apporter des améliorations techniques ou de respecter de nouvelles réglementations.
7. Les informations contenues dans ce guide peuvent faire l'objet de modifications sans préavis.
8. Photos et dessins non contractuels.

## • **Accessoires**

Vous pouvez vous procurer les accessoires (pile, sangle, électrodes, chargeur voiture ...) à tout moment auprès de NUM'AXES ou de votre distributeur.

## • **Collecte et recyclage de votre appareil en fin de vie**



Le pictogramme  apposé sur votre produit signifie que l'équipement ne peut être mêlé aux ordures ménagères.

Il doit être remis à un point de collecte approprié pour le traitement, la valorisation et le recyclage des déchets électroniques ou rapporté chez votre distributeur.

En adoptant cette démarche, vous faites un geste pour l'environnement, vous contribuez à la préservation des ressources naturelles et à la protection de la santé humaine.

Pour plus d'informations sur les lieux de collecte des équipements usagés, vous pouvez contacter votre mairie, le service des traitements de déchets ménagers ou nous retourner le produit.

**L'éco-participation, un geste citoyen pour notre environnement**

À partir du 15 novembre 2006, lorsque vous achetez un nouvel appareil électrique ou électronique, en payant une «**éco-participation**», vous participez au financement de la collecte et du recyclage d'un ancien équipement équivalent.

Montant hors éco-participation + Éco-participation = Prix de l'appareil

**Ne jetez plus vos anciens appareils, rapportez-les dans un point de collecte**

**PARTENAIRE**

**Eco-systèmes**



745 rue de la Bergeresse – Z.A.C. des Aulnaies – B.P. 30157  
45161 OLIVET CEDEX - FRANCE  
Tél + 33 (0)2 38 63 64 40 / Fax +33 (0)2 38 63 31 00  
ventes@numaxes.com

[www.numaxes.com](http://www.numaxes.com)

